

Utilizarea în siguranță a normelor

Trebuie să fie de către adulți în ansamblul local, vă rugăm să verificați dacă dispozitivul și circuitul asseohly

assenhly pr00flsS t0ITflftly.

Defecțiune de haimtd pe străzi, autostrăzi, alunecări de teren și alte locuri periculoase.

Copiii trebuie să fie lliIJf l\$fl G11SIO Of arch rse.

When used on the local, please do not casually change device.

zece utilizare, nu trebuie să se schimbe în mod frecvent fomard knction înapoi înapoi.

Vă rugăm să verificați 6attey, linia, pllgs, illld Alte părți pentru a le da la dallilge ar trebui să fie d0illld dalllaged, pleitse

nu mai folosiți la timp,

Până la restaurare poate fi refăcut.

"Bateriile nereîncărcabile nu trebuie reîncărcate"

Să0illd el în electf0de dreapta în tile hdtty.

Rămâi fără baterie sforld k rezoved din jucărie.

TLe \$0 er teiThiialaS Shall fl0t be Sll0it

Aspecte de taxare care necesită atenție

1, using electric vehicles for the first time to charge first! Charging in car tail, charging charging

Cover first then put the plug in the charging socket, then the charger plugged in. (charging must

Be made into do, do not let your children's access to power supply)

2, please recharge immediately when electric vehicle driving speed slowed significantly, continuous

Charging 8 to 10 hours, not more than 10 small at the right time.

3, in the process of charging the charger or battery have fever phenomenon (under 60 °) are

Normal.

4, the electric car must use local car equipped with dedicated charger and battery, so as not to

Damage the charger and battery and electric circuit.

5, the electric vehicle charging shall not do any operation.

6, please a mixture of old and new or different types of batteries.

7, electric vehicle charging, please check whether the circuit connection is correct.

8, when the electric conductor time when not in use, must charge at least once every month.

Warning: electric car used in non private places, may lead to drowning, burns, falls and other hazards.

AUTOMOBIL ELECTRIC

Install and use the manual

Manualul conține informații importante, citiți-le și păstrați-le pentru referințe viitoare.

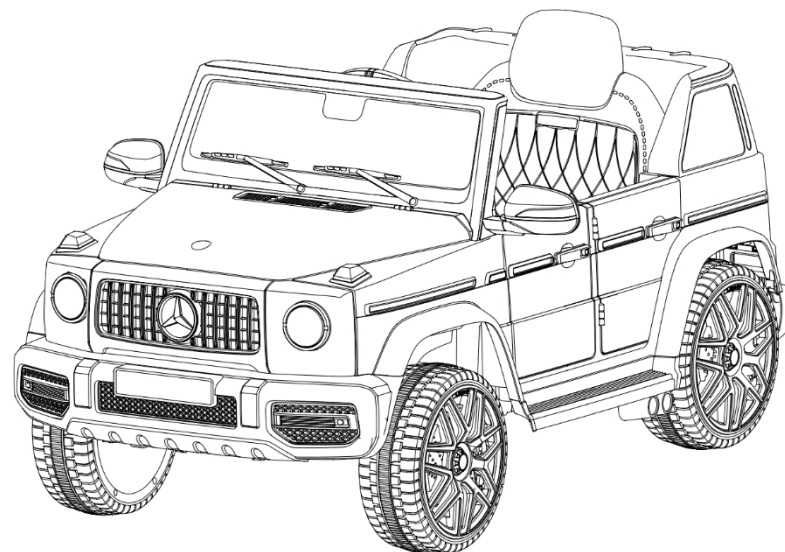

STANDARDE: EN71 EN62115

copiii sub 3 ani din cauza vitezei maxime.

1. Bateria nereîncărcabilă nu poate fi încărcată
2. Termenele de alimentare cu energie electrică nu trebuie să fie scurte
connect ted
3. Bateriile reîncărcabile pot fi încărcate numai sub tutela unui adult
4. Di f tenet tipuri de bat ter i es sau nu nix
vechi și
baterii noi
5. Bat teryh ar trebui să fie pus în corect
electrod
6. Bateria epuizată trebuie să fie scoasă de pe jucărie
T. Bateria de încărcare trebuie scoasă
fron jucăria înainte de încărcare
8. Conține piese de etanșare, nu este recomandat copiilor cu vârsta sub 3 ani.
9. Produsele ar trebui să fie evaluate în mod corespunzător de către adulților și apoi folosiți
10. Vă rugăm să nu folosiți pe străzi, drumuri, drumuri, alunecări de teren și alte locuri periculoase.

Nu poate fi folosit în zilele ploioase. Nu se poate folosi apă pentru curățare.

Adunarea de către un adult."

Ar trebui să se poarte echipament de protecție. A nu se utiliza în trafic."

Avertisment. Această jucărie este nepotrivită pentru

Utilizarea chestiunilor care necesită atenție

Vă rugăm să nu îl utilizați pe străzi, drumuri, alunecări de teren și în alte locuri periculoase și trebuie utilizat sub tutela unui adult.

Jucăria trebuie utilizată cu prudență, deoarece este necesară îndemânarea pentru a evita căderile sau coliziunile care pot cauza răni ale utilizatorului sau ale unor terțe părți.

Products should be assembled by adult right before use.

Battery charging should be carried out by adults, must first be charged before using this product.

The first use of electric vehicles, must ensure that the battery full 10 hours! Otherwise it would be permanent damage

Pool and beyond repair.

Please don't in the street, the road, landslides and other dangerous places, and be sure to use under adult supervision.

This product is limited to a person, do not overload, the largest capacity of 30 kg.

Please fasten your seat belt, and make sure that your baby is always sat on the bench, at the same time, please do not let the baby in

Runtime stand or do some dangerous action.

Please don't suddenly change in the process of electric vehicles run forward/backward switch.

To prevent collisions with valuables, please do not use in a relatively narrow space, in order to avoid damage to electric vehicles.

Please check the product and the charger, check the wires, plugs, shell packaging and other components

Damaged, found that the damage should stop using, to be repaired before use.

When not in use for a long time, please turn the power off and remove the battery connector.

Children must use under adult supervision.

Safe use period: three years.

20. Bateriile descărcate trebuie îndepărtate din jucărie.
21. Terminalele de alimentare nu trebuie scurtcircuitate.
22. Produsele trebuie asamblate în mod corespunzător de către adulți și apoi utilizate.
23. Vă rugăm să nu folosiți pe străzi, drumuri, alunecări de teren și alte locuri periculoase, trebuie să fie utilizate sub tutela unui adult.

DECLARAȚIE:

- 1) Manualul utilizat în ilustrații pentru a explica produsul operațiunilor și produselor, cu instalarea structurii în existența unei mici diferențe în natură, vă rugăm să standardizați obiectul.
- 2) Pentru a îmbunătăți calitatea produsului, pentru a nu observa, putem schimba partea de structură și aspectul. vă rugăm să iertați.
- 3) Acest pachet conține informații importante pe care trebuie să le păstrați.
- 4) Nu poate fi folosit în zilele ploioase.
- 5) Nu se poate folosi apa pentru a curăța.
- 6) Adunarea de către un adult."
- 7) "Varn i ng. Trebuie să se poarte echipament de protecție.
Nu
pentru a fi utilizate în trafic".
- 8) Funcționarea jucăriilor necesită o anumită tehnologie, ar

Utilizați produsul vă rugăm să citiți mai întâi instrucțiunile, vă va spune metodele corecte de funcționare și instrucțiunile de instalare. Pentru a evita metodele incorecte de funcționare a acestui produs deteriorarea sau rănirea și copilul dumneavoastră. Manualul ar trebui să fie plasat pentru a avea grijă de.

Este STANDARD NO.: EN71 EN62115 ASTM F963

Produsul pentru a obține c este ingredientele principale ale părților importante.

SPECIFICAȚIE

Baterie	1 2V7AH	1 2V4. SAH
Notor	12V25W	12V15W
Încărcător	Intrare: AC220V-240V, SOHZ-60HZ, 0vtp "t: DC12V1é	
Încărcare Naxmium	30 KG	
Timp de lucru	Reîncărcare 8-12h, utilizare pentru 1-2h	
Viteză	3-5 KM/H	
Vârsta	37 luni - 95 luni	
R / C baterie	AAA 1.3V * 2	
Distanța R/C	S+SU	

REGULI DE

SIGURANȚĂ

Warrnning

Non-transport, trebuie să fie în grija unui adult! Înainte de a utiliza copilul pentru educație, siguranță!

trebuie să fiți mai atenți atunci când le folosiți, pentru ca nu cumva coliziunea și căderea să ducă la rănire și la rănirea altora.

1. Fiți încărcat de un adult, nu lăsați copiii să îl atingă. 2. La volan, trebuie să fim de către adulți, iar tutela să folosească. 3. Clampați pe străzi, drumuri, panta, în așteptare pentru mai mult de un înapoi, pentru a elimina obstacolele pentru a merge.

·8·

4. Este potrivit pentru copii de aproximativ 37-96 luni. 5. Ciclul nu trebuie să părăsească scaunul pentru a preveni o funcționare care să provoace răni. 6. În mașină a fost tras, dispozitivul, cum ar fi un bloc, vă rugăm să eliberați imediat comutatorul pentru a elimina obstacolele și piciorul înainte de a vă plimba.

·1·

METODA DE ÎNCĂLZIRE

1. În primul rând pentru a utiliza vă rugăm să deschideți perna , iar conexiunile bateriei cu cadrul principal de distribuție, cu roșu în roșu și negru în negru, nu o linie se întâlnește, sau provoacă un scurtcircuit.
2. Priza de încărcare priza de încărcare perna în partea de jos și trebuie reîncărcată. fișa încărcătorului în priză, apoi introduceți priza de alimentare.
3. Trenul încet, la comandă, timp de 8-10 ore, și nu mai mult de zece ore.
4. În primul rând pentru a utiliza depozitul, trebuie să ne asigurăm că bateria celulei până la 10 ore. în caz contrar, celulele de deteriorare permanentă și dincolo de reparații.
5. Încărcarea dispozitivelor sau a bateriei care are febră (60 °C) este normală.
6. bebelușul electric trebuie să folosească această mașină este echipată cu încărcătorul și bateria, în cazul în care se strică încărcătoarele de telefon mobil și contra-tensiunea sau un circuit electric.
7. Trebuie să reîncărcați bateriile pentru a fi reîncărcate din jucărie utilizarea bateriei.
8. Nu se amestecă cu baterii vechi și noi sau cu diferite tipuri de baterii.
9. Nu se poate introduce conectorul cablului bateriei.
10. Atunci când copilul nu este utilizat pentru o perioadă lungă de timp, încărcați-l cel puțin o dată pe lună.
11. Jucăriile nu se pot conecta la surplusul privind utilizarea cantității recomandate.
12. Când mașina se încarcă, nu o puteți utiliza.

LISTA DE AMBALAJE

A Caroserie de mașină (polipropilenă) 1 PC	A Încărcător	1 PC
Volanul	Conector MP3	1 buc
Scaun	A Manual	1 PC
Roată Gar, blocuri	O telecomandă	1 PC

ATENȚIONĂRI PRIVIND UTILIZAREA

1. În primul rând pentru a utiliza depozitul, trebuie să ne asigurăm că bateria celulei până la 10 ore. în caz contrar, celulele de deteriorare permanentă și dincolo de reparații.
2. Pe străzi, pe drumuri, în pantă, în șanț și în zona de pericol.
3. Vă rugăm să nu pe suprafața lustruită, cum ar fi marble, țiglă pe suprafață.
4. Acest produs de către unul, nu limita, cea mai mare ușurare la peste 30KG.
5. Nu rulați un întrerupător electric pe depozit în spatele întrerupătorului de lumină.
6. Nu se modifică circuitul mașinii sau dispozitivul pentru a fi încărcat suplimentar
7. telecomanda și să nu o lăsați să fie prinsă în ploaie sau în alt mod făcută în apă și să o țineți departe de sursele de aprindere pentru a evita deteriorarea.
8. Întâlnit cu obstrucție, copilul se oprește, vă rugăm să lăsați obstacolele pentru a merge.
9. Nu folosiți în apă, apă și alte lichide în mașină.
10. Nu este utilizat, pentru a evita lovirea copilului.
11. Atunci când puterea bateriei de control de la distanță este scăzută, mașina de pe telecomandă și a fost întoarsă înapoi, o distanță scurtă, se agită, vă rugăm să înlocuiți bateria!
12. Nu este utilizat, vă rugăm să opriți comutatorul. nu, vă rugăm să deconectați bateria, un conector.
13. Diferiți tipurile de baterii sau nu amestecați bateriile vechi cu cele noi.
batter i es
14. **Bateria** ar trebui să fie pusă în **electrodul correct.**
15. Bateriile nereîncărcabile nu trebuie să fie reîncărcate.
16. " Bateriile trebuie să fie încărcate numai de către adulți sau de către copii cu vârsta de cel puțin 8 ani."

17. Bateriile reîncărcabile trebuie să fie scoase din jucărie înainte de a fi încărcate.
18. Nu trebuie amestecate diferite tipuri de baterii sau baterii noi și

·2·

folosite.

19. Bateriile trebuie să fie introduse cu polaritatea corectă.

·7·

DEPANARE

PROBLEMĂ

ANALIZĂ

SOLUȚIE

Mașina nu funcționează

- Putere redusă
- Deteriorarea siguranței termice

Reîncărcați bateria
Schimbare cu o nouă siguranță termică

- Pierderea piuliței roții
- Slăbit de conectorul bateriei
- Evacuare și baterie proastă
- Deteriorarea părților electrice
- Daune la motor

Utilizați o piuliță nouă
Puneți conectorul
Schimbați cu o baterie nouă
Du-te/la atelier de reparații
Mergeți la atelierul de reparații

Bateria nu poate fi reîncărcată

- Slăbit de conectorul bateriei
- Încărcătorul nu se conectează la curent
- Deteriorarea încărcătorului
- Baterie cu putere mai mică
- Baterie este veche

Strângeți conectorul
Încărcător cu mufă cu putere

Scurt timp de funcționare

- Este un proces chimic

Schimbați noul încărcător
Reîncărcați complet bateria
Schimbarea bateriei noi

Zgomot și căldură în timpul reîncărcării

- Baterie veche
- Putere redusă
- Supraîncărcare
- Se execută pe un teren care nu este plat

Este normal & siguranță

LowSpeed

- Deteriorarea cutiei de viteze
- Daune la motor

Utilizați o baterie nouă
Reîncărcați complet bateria
Reduceți povara sub 25KG
Aleargă pe teren plat

Zgomotul cutiei de viteze

- Conectarea proastă a firului motorului
- Motorul nu funcționează bine

Mergeți la atelierul de reparații
Mergeți la atelierul de reparații
Reconectați cablul

Mașina tremură când rulează

- Pierdut de sunet și lumină sârmă
- Deteriorarea plăcii de sunet și lumină

Mergeți la atelierul de reparații
Conectați cablul
Mergeți la atelierul de reparații

Fără sunet și lumină la funcționare

- Deteriorarea pieselor electrice
- Evacuarea bateriei telecomenzii
- Telecomandă aflată la distanță

Mergeți la atelierul de reparații

Mașina nu se poate opri în mers

Stare de lucru neobișnuită sub control de

Schimbați bateria
K00y ntar

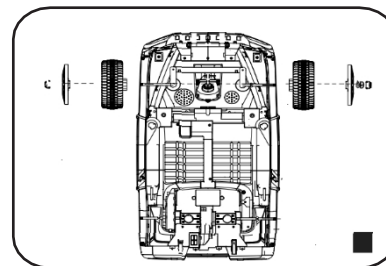

Montați roata din față

Mai întâi puneți garnitura la puntea din față.apoi puneți capacul de roată și roțile.ultima puneți din nou garnitura și acoperiți capacul. la fel ca la stânga (așa cum se arată în figura 1)

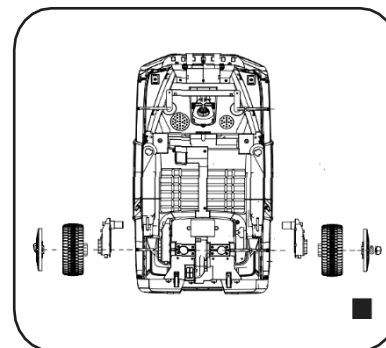

Montați roata din spate

Mai întâi puneți angrenajul de transmisie în puntea din spate. apoi montați capacul roții și instalați-l pe puntea din spate. în cele din urmă, puneți garnitura și acoperiți capacul. la fel ca în stânga. (așa cum se arată în figura 2)

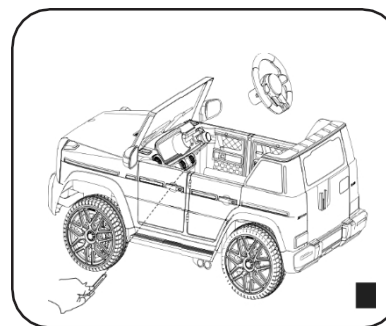

Montarea volanului

Va conectorii de linie și direcția în direcția de conectorii de linie de tulpină de antena sunt conectate (rețineți că conectați pozitiv și negativ). Apoi, puneți volanul în direcția polului, cu tija de șuruburi hexagonale interioare M5 prin volan și direcție la rândul său. (așa cum se arată în figura 3)

·6·

·3·

MONTAJUL UNITĂȚII

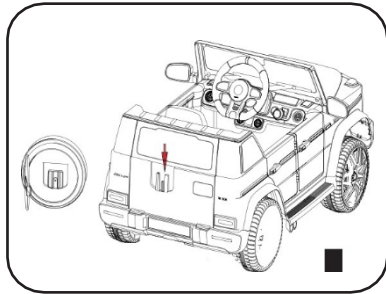

Kit de instrumente de instalare

Vă rugăm să lăsați trusa de scule să țintească butonul, după ce ați auzit o voce care vă spune că este în regulă (așa cum se arată în figura 4).

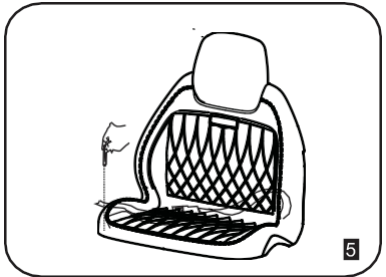

Instrucțiuni de încărcare

Înainte de a instala scaunul, conectați mai întâi pozitiv, apoi puneți scaunul în locația specificată, fanta pentru cardul de card de corp cu cârlig, apoi puneți scaunul din față fixat pe ambele părți ale găurii cu șurubul strâns în sensul acelor de ceasornic la încărcare, deschideți capacul de încărcare mai întâi și apoi introduceți încărcătorul pentru a încărca gaura, atunci când încărcați vehiculul fără nicio funcție. (așa cum se arată în figura 5)

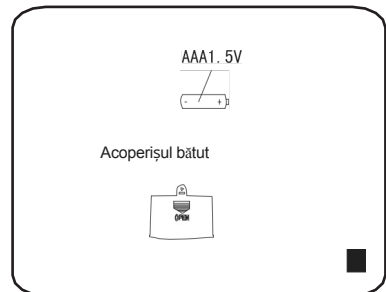

Instalarea bateriei de telecomandă

Folosiți mai întâi șurubelnița pentru a deșuruba șurubul de pe capacul bateriei, apoi scoateți capacul bateriei și telecomanda în două baterii AAA1,5 V, iar capacul bateriei și șurubul de blocare. (a se vedea figura 6)

Instalați știu că

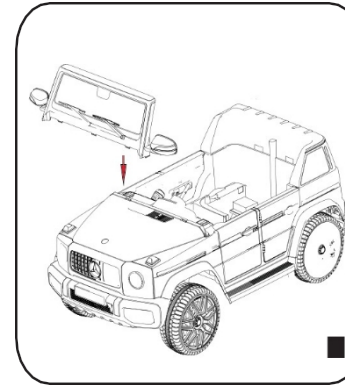

Montarea parbrizului

Mai întâi scoateți parbrizul, apoi aliniați rama parbrizului la caroseria vehiculului și apăsați ferm pentru a auzi instalarea kachasheng în

(asiownin6gure7)

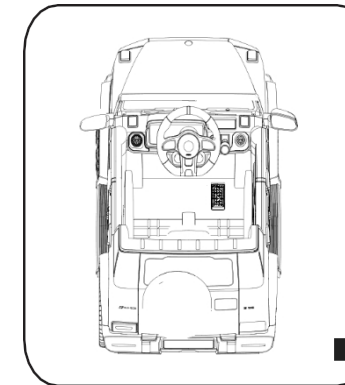

Instrucțiuni funcționale

1. porniți alimentatorul și veți auzi că mașina pornește.
2. Mașina va merge în față atunci când apăsați butonul de pe înaintea și va merge înapoi atunci când apăsați butonul de pe spate.
3. Roțile de oțel voice.steel are două butoane, unul este claxonul, unul este muzica .masina va arăta toată puterea atunci când pornește .masina cu MP3.USB, music.please verificați autocolantul Dacă aveți nevoie de utilizare mult timp, vă rugăm să tăiați alimentarea și să opriți.Bateria trebuie să se încarce într-o gură (așa cum se arată în figura8)

·4·

·5·